

再評価実施箇所 位置図

再評価件数：1件

小島茂畑2期

重点説明箇所



平成26年度公共事業再評価 農道整備事業(基幹) 小島茂畑2期地区



事業箇所 位置図

清水JCT

新東名高速

国道52号

農道小島茂畑地区



県道茂畑横砂線

東名高速

みかん選果場

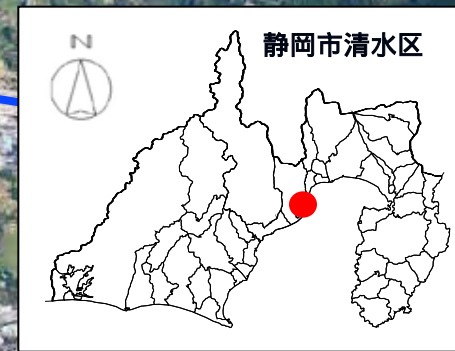

事業の概要

【全体(1~3期地区)】

- ・事業期間:平成4年度
~平成31年度
- ・総事業費:2,517百万円
- ・事業延長:4,646m

【2期地区】

- ・事業期間:平成16年度
~平成31年度
- ・総事業費:1,198百万円
- ・事業延長:1,768m

受益面積:104ha

茂畑集落

小島集落

ふるさと農道

製茶工場

製茶工場

3期地区
【現道拡幅】
(H26~31)
L=2,442m

2期地区
【開設】
(H16~31)
L=1,768m

1期地区
【開設】
(H4~15)
L=436m

全計画延長
L=4,646m

国道52号

県道茂畑横砂線

標準断面図

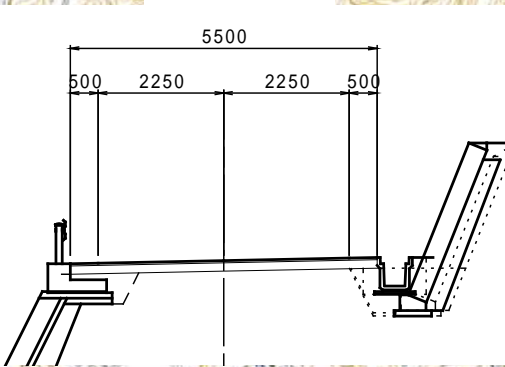

2期地区の進捗状況

【H25までの進捗状況】

事業費： 428百万円 (35.7%)

事業量： 410m (23.2%)

急峻な地形や風化礫層に伴う開設単価の高騰により、進捗に遅れ



事業の必要性



狭小な農道

索道による運搬



徒歩による通作・運搬

狭小な農道や徒歩・索道による通作や運搬



農道開設・拡幅改良による営農労力の削減が急務

事業の効果 ①

農道開設により、通作や生産物等運搬に係る労力が大幅に削減！

品質向上効果

総便益：0.9億円

営農に係る走行経費節減効果

総便益：36.7億円



生産物や資材をトラックで運搬



車両による畑までの通作

事業の効果 ②

一般交通に係る走行
経費節減効果

総便益: 5.0億円

農道開通により、集落間の移動時間が大幅に短縮！

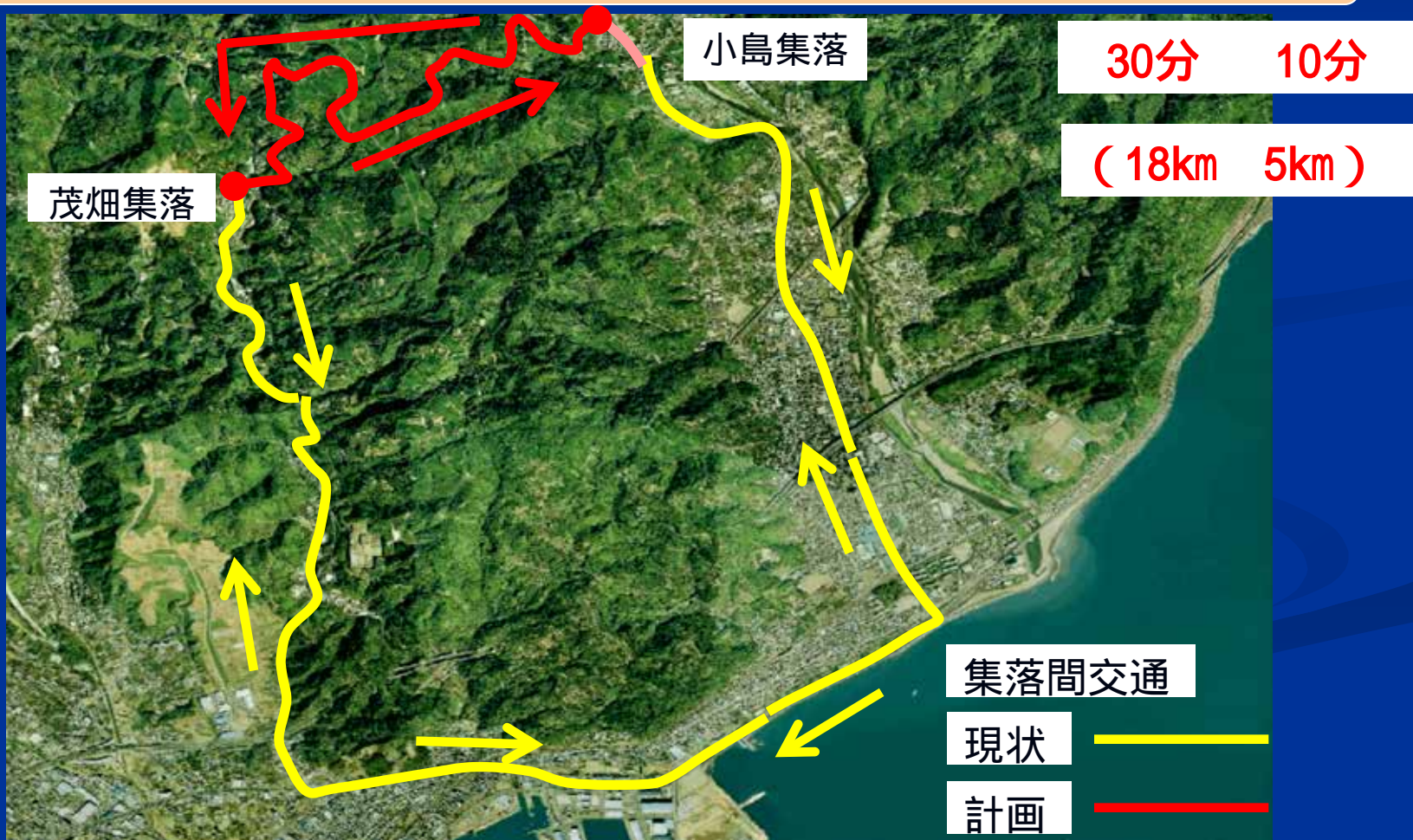

今後の事業の進捗の見込み

	H4	~	H15	H16	~	H25	H26	H27	H28	H29	H30	H31	
1期地区	●	→	436m 完成										
2期地区				●	→	410m 完成	●	両側からの施工により進捗率アップ					→
3期地区							●	現道拡幅改良のため進捗率アップ					→
全体			436m 完成			846m 完成	【進捗率】 延長：18% 金額：24%						

【3期地区】
現道拡幅改良の簡易な工事のため、年度施工延長を延ばし、進捗率をアップする



【2期地区】
起終点両側から施工することにより、年度施工延長を延ばし、進捗率をアップする

新たなコスト削減

水路兼農道

側溝等の構造物や、土工量を削減

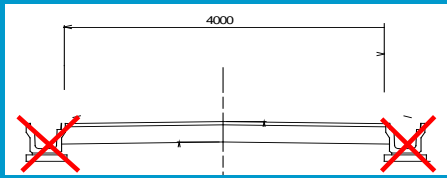

直壁補強土壁工

構造物の規模を縮小
用地買収面積を削減

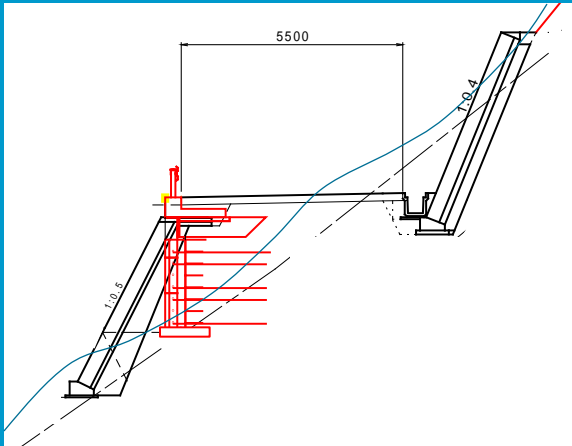

対応方針(案)

本事業は

- n 営農条件の改善
- n 農家の規模拡大への期待
- n 生活道路として兼用
- n 防災上の観点(緊急迂回路として)

投資効率

$B/C=1.69$

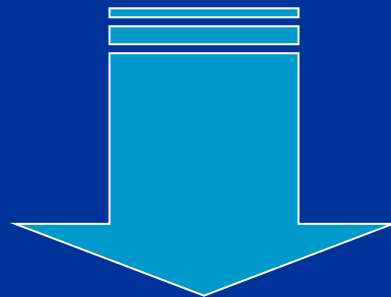

総費用(C)25.2億円
総便益(B)42.7億円

事業を継続し、早期完成を図る